

I -2. 整理整顿

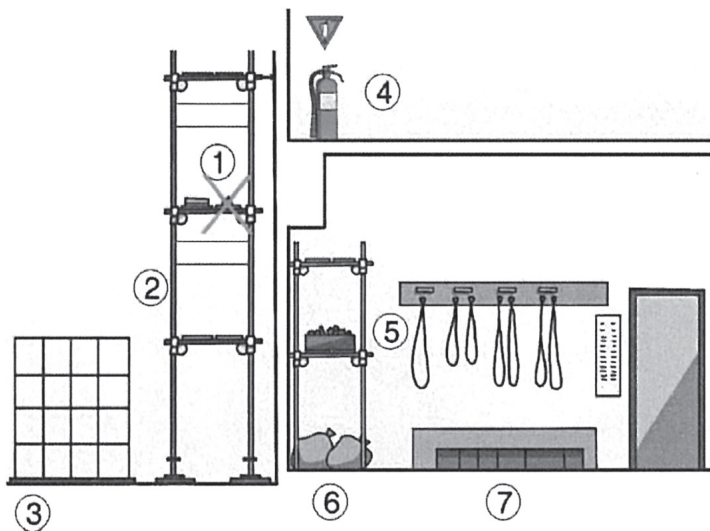

- 1 脚手架上的物品、建材是否有掉落的风险？
- 2 是否有安全通道？
- 3 材料是否与通道平行放置？
- 4 配电盘及灭火器前是否堆放有建材？
- 5 工具与建材器材是否分门别类整理摆放？
- 6 不需要的材料是否已经整理安放整齐？
- 7 是否乱堆乱放危险物品？