

II -5. 滚轮脚手架

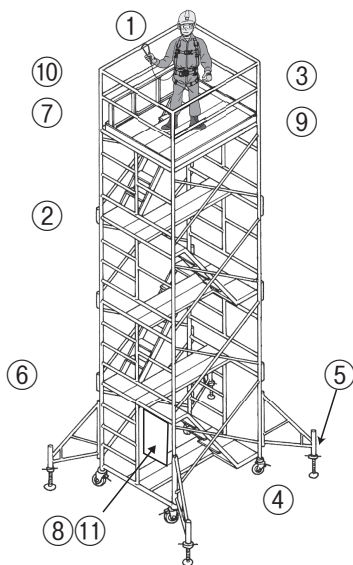

- 1 作业员是否使用安全带？
- 2 是否有升降设备？
- 3 是否手持物品升降？
- 4 是否 4 个车轮都有刹车？
- 5 是否正确设置抛撑？
- 6 是否载人移动？
- 7 是否低于限高？（至第 5 段）
- 8 是否有器械操作责任人标识？
- 9 是否在工作台上使用折叠梯？
- 10 是否有高于 90cm 的扶手？
- 11 是否有检查表？