

## IV-3. 打桩、拔桩机

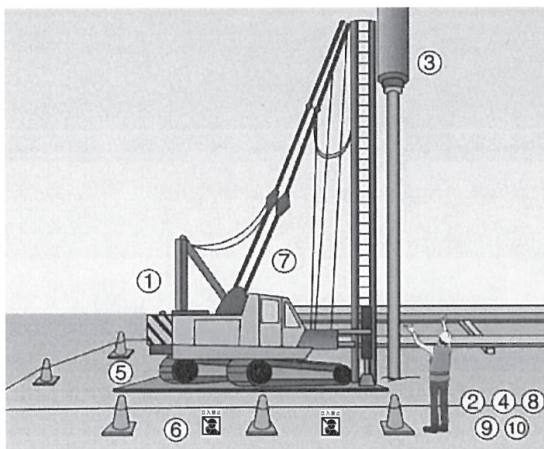

- 1 操作员是否持有相关资格证书？
- 2 作业是否依照作业计划及作业步骤进行？
- 3 离合器、刹车、起重钢索是否出现异常？
- 4 引导手势是否统一？
- 5 是否使用垫底钢板？
- 6 是否设置路障，以免其它作业员靠近？
- 7 操作员离开驾驶位时，是否关停引擎？  
是否降下振动锤？  
刹车是否定位？
- 8 是否安排组装、移动时的作业主管？
- 9 是否有监督员在场？  
是否有手势指挥员在场？
- 10 手势指挥员是否是选定指挥员？