

IV-3. Máy ép, đóng cọc

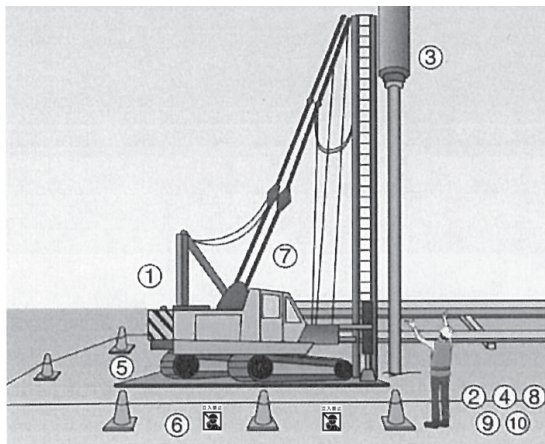

- 1 Người vận hành có chứng chỉ nghề liên quan?
- 2 Máy ép cọc làm việc dựa trên một kế hoạch và qui trình ?
- 3 Phanh, ga và dây móc, đầu móc được kiểm tra kỹ lưỡng với tình trạng tốt?
- 4 Các tín hiệu được thống nhất để làm việc?
- 5 Có tấm lót chống lún dưới chân máy ép?
- 6 Có lập rào chắn an toàn khu vực thi công để ngăn công nhân khác ra vào?
- 7 Khi người vận hành rời khỏi chỗ ngồi lái xe, anh có tắt máy không?
Búa đóng có hạ xuống không?
Có phanh xe lại không?
- 8 Có đội trưởng được bổ nhiệm để thực hiện tháo ráp máy và di chuyển máy?
- 9 Có người giám sát không? Có người ra tín hiệu không?
- 10 Người ra tín hiệu là người được chỉ định?